

NOP

NÁVOD K OBSLUZE A MONTÁŽNÍ PŘEDPISY

pro
odstředivá radiální článková horizontální čerpadla

32 – CVX

v provedení:

- s mechanickou ucpávkou
- s provazcovou ucpávkou

NOP CZ-133.0/02



**SIGMA PUMPY
HRANICE**

Platnost	od:	01.01.2002	do:	
----------	-----	------------	-----	--

OBSAH

1	VŠEOBECNĚ	3
1.1	OZNAČENÍ.....	3
1.2	POUŽITÍ.....	4
1.3	POPIS	4
1.4	MATERIÁLOVÉ PROVEDENÍ.....	5
2	BEZPEČNOST	5
3	TECHNICKÁ DATA	7
4	MONTÁŽ	8
4.1	USAZENÍ SOUSTROJÍ, SEŘÍZENÍ SPOJKY.....	8
4.2	DISPOZICE POTRUBÍ A JEHO MONTÁŽ.....	8
4.3	ELEKTRICKÁ INSTALACE	10
5	OBSLUHA A UDRŽOVÁNÍ	10
5.1	PŘÍPRAVA ČERPADLA K UVEDENÍ DO PROVOZU	10
5.2	UVEDENÍ ČERPADLA DO PROVOZU	11
5.3	OBSLUHA ČERPADLA ZA PROVOZU.....	12
5.4	MAZÁNÍ LOŽISEK	12
5.5	ZASTAVENÍ ČERPADLA	13
5.6	ODSTAVENÍ ČERPADLA Z PROVOZU	13
5.7	DEMONTÁŽ ČERPADLA.....	13
5.8	MONTÁŽ ČERPADLA	14
6	ZÁVADY, JEJICH PŘÍČINY A ODSTRANĚNÍ	15
7	DODATEK	16
7.1	ZÁRUKA.....	16
7.2	USKLADNĚNÍ A OCHRANA ČERPADLA.....	16
7.3	SEZNAM SOUČÁSTÍ PRO OBJEDNÁNÍ N.D.	17
7.4	SEZNAM OBRAZOVÝCH PŘÍLOH	17

1 VŠEOBECNĚ

Tyto NOP platí pro odstředivá radiální članková horizontální čerpadla typu 32 - CVX s měkkou provazcovou nebo mechanickou ucpávkou.

1.1 OZNAČENÍ

Čerpadla řady 32-CVX jsou označena:

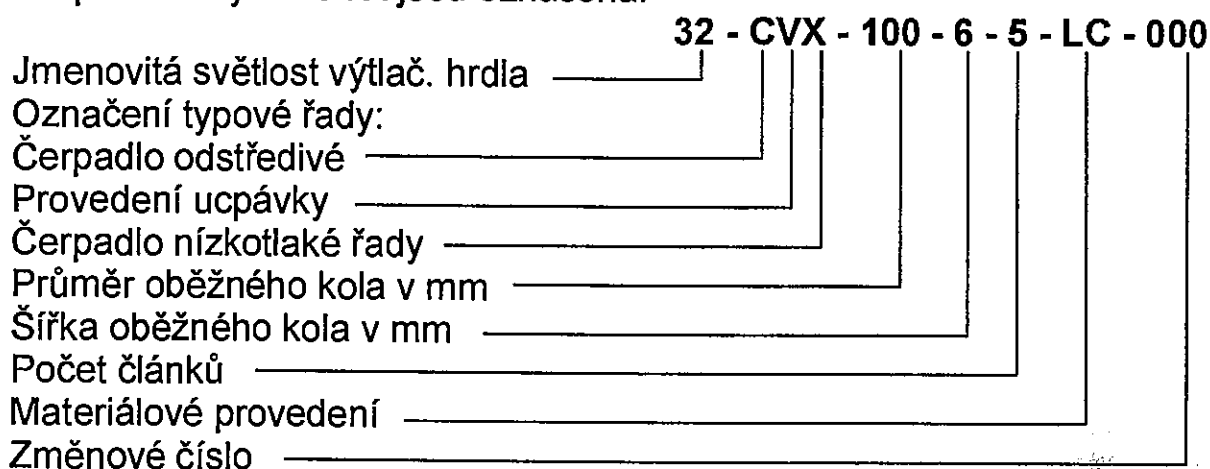

Význam označení ucpávky a změnových čísel:

Provedení ucpávky:

V - ucpávka pro kapaliny do 130°C

Změnové číslo:

- První číslice: 0 - bez přírub
1 - s protipřírubami
2 - se zátkami
3 - s protipřírubami a se zátkami
- Druhá číslice: 0 - základní provedení
1 - S 270
2 - provedení T 2
3 - S 270, provedení T2
- Třetí číslice: 0 - ucpávkové těsnění provazcové do 130°C
1 - mechanická ucpávka HTZ do 90°C
2 - mechanická ucpávka HTZ do 130°C
9 - ucpávkové těsnění provazcové s nerezovou hřídelí do 130°C

Při označení na údajovém štítku je použito zkrácené označení např.:
32-CVX-3-LC-000

1.2 POUŽITÍ



Čerpadla jsou určena především k dopravě čisté vody do teploty $t=130^{\circ}\text{C}$, o hodnotě $\text{pH}=6 \div 11$. Mohou ovšem čerpat i kapaliny mírně znečištěné s obsahem nejvýše 1% objemového množství nevydírajících, jemných, mechanických přímísenin s velikostí zrna do 0,5 mm. Obsah nečistot a jejich tvrdost však ovlivňuje životnost čerpadla a proto je nutno počítat v takových případech s přiměřeně rychlejším opotřebením a omezením běžných záruk.

V tomto provedení nejsou určena pro čerpání agresivních látek a do prostředí s nebezpečím výbuchu.

1.3 POPIS

Čerpadla 32-CVX jsou konstruována jako odstředivá čerpadla s radiálními oběžnými koly, článková s osou čerpadla uspořádanou horizontálně. Jsou pravotočivá při pohledu ze strany pohonu, pohon je na výtlačné straně čerpadla. Výtlačná hrdla jsou umístěna ve svislé ose čerpadla a směřují nahoru - TO, sací hrdla jsou ve vodorovné ose směřují při pohledu ze strany pohonu vpravo - S 90 nebo vlevo (S 270). Patky jsou umístěny vždy pod vodorovnou osou čerpadla: Čerpadla sestávají z rotoru a statoru s ložisky a ucpávkami.

- čerpadlo s provazcovou ucpávkou

Rotor čerpadla sestává z hřídele (21) opatřeném oběžnými koly (6), pouzdry (7) s vloženými kroužky (25) a pouzdry hřídele (10) s navlečenými odstříkovacími kroužky (26, 70).

- čerpadlo s mechanickou ucpávkou

Rotor čerpadla sestává z hřídele (21) opatřeném pouzdem hřídele (81) a oběžnými koly (6).

Celek je na hřídeli ze sací strany stažen maticí (29). Poloha oběžných kol i pouzder ucpávek je zajištěna pery (23). Pero (22) je určeno pro spojku čerpadla.

Stator čerpadla sestává z rozvaděčů (5) a převaděčů (4) jednotlivých stupňů stažených mezi sacím (1) a výtlačným tělesem (2) stahovacími šrouby (20) a maticemi (34) tak, že tvoří jeden celek.

Výtlačné těleso je opatřeno vložkou (3). Ve stykových plochách je vloženo těsnění (37). Sací těleso má v horní části odvodušňovací otvor, oba uzavřené zátkami (36, 68) a těsněním (38, 69).

Rotor čerpadla je uložen na nechlazených, tukem mazaných valivých ložiskách. Radiální ložisko (41) na sací straně čerpadla je kuličkové jednořadé. Radiální - axiální ložisko (42) na výtlačné straně je u víceřadého čerpadla kuličkové, dvouřadé, s kosoúhlým stykem, u

čerpadel s menším počtem stupňů kuličkové, jednořadé. Ložiska jsou uložena v ložiskových prostorech těles ložisek (16, 17) uzavřených víčky. Víčko (18) sací strany čerpadla je slepé, v tělese ložiska zajištěné poj. kroužkem (28). Průchozí víčko (24) výtlačné strany čerpadla je upevněno k tělesu ložiska pomocí pojistných kroužků (30, 31). Kryt spojky je přichycen ve vybrání tělesa ložiska (16) výtł. strany. Tělesa ložisek jsou opatřena ve spodních částech jímkami pro odpad z ucpávek a odkapními trubkami (39).

Měkká ucpávka má čtyři ucpávková těsnění (58), jejichž stlačení a tím i těsnící schopnost je možno seřídít polohou víka (12) pomocí šroubů (33) a matic (9). Vložky (19) oddělují ucpávkové těsnění od předucpávkových prostorů.

Předucpávkové prostory jsou propojeny mezi sebou trubkováním (43, 44).

1.4 MATERIÁLOVÉ PROVEDENÍ

Čerpadla se vyrábí v materiálovém provedení:

LC - celoželezné provedení

LB - provedení s bronzovými oběžnými koly a hřídelem z oceli tř. 17

Hlavní součásti čerpadel jsou zhotoveny z materiálů:

- sací těleso, výtlačné těleso, rozvaděč šedá litina
- oběžné kolo šedá litina, altern. bronz
- převaděč šedá litina

2 BEZPEČNOST

Tento návod k obsluze obsahuje základní pokyny, které je nutno dodržet během provozní instalace, provozu a údržby čerpadla. Je proto nevyhnutelné, aby příslušní odpovědní pracovníci (obsluhující osoby) si před zahájením provozní instalace a uvedení čerpadla do provozu jeho text důkladně přečetli. Je rovněž nutné, aby návod k obsluze byl v místě provozní instalace čerpadla neustále k dispozici.

Dodrženy musí být nejen všeobecné bezpečnostní pokyny, uvedené pod tímto základním bodem pro bezpečnost, ale také veškeré specifické bezpečnostní pokyny, uvedené pod ostatními základními body.

Upozornění umístěna přímo na čerpadle, jako např.:

- šipka směru otáčení
- směr průtoku (vstup - výstup)
- údajový štítek

je nutno bezpodmínečně respektovat a udržovat je v čitelném stavu.

Kvalifikace a školení obsluhy

Personál pro obsluhu, údržbu a montáž musí mít kvalifikaci potřebnou pro tyto práce. Rozsah zodpovědnosti a dozor nad obsluhou musí být určeny provozovatelem.

Pokud personál potřebné znalosti nemá, je zapotřebí jej proškolit a poučit. To může, v případě potřeby, provést na zakázku provozovatele čerpadel výrobce či dodavatel.

Nebezpečí při nedodržování bezpečnostních pokynů a předpisů

Nedodržování bezpečnostních pokynů může mít za následek ohrožení jak osob, tak i životního prostředí a čerpadel samotných. Dále může vést ke ztrátě všech nároků na záruku.

Práce dle zásad bezpečnosti

Je třeba dodržovat bezpečnostní pokyny uvedené v tomto NOP, jakož i interní provozní a bezpečnostní předpisy provozovatele.

V těchto NOP je označeno následujícími symboly:

POZOR Upozornění na možné poškození čerpadla nebo jeho funkce



Upozornění na všeobecné nebezpečí



Upozornění před nebezpečím úrazu elektrickým proudem

Bezpečnostní pokyny pro provozovatele a obsluhu



- pokud je dotyk horkých nebo studených částí stroje nebezpečný, musí být provozovatelem zajištěna ochrana těchto částí před dotykem
- ochranné kryty před pohyblivými částmi (např. spojkou) nesmí být odstraňovány ze zařízení v provozu
- netěsnosti (např. utěsnění hřídele) při dopravě nebezpečných médií (např. horkých) je třeba odvádět tak, aby nedocházelo k ohrožení osob nebo životního prostředí
- je třeba vyloučit ohrožení elektrickým proudem

Bezpečnostní pokyny pro údržbářské a montážní práce

Provozovatel musí dbát na to, aby všechny údržbářské, kontrolní a montážní práce prováděl pověřený a kvalifikovaný personál, který byl seznámen podrobně s NOP.

Práce na soustrojí se provádějí zásadně po jeho odstavení z provozu.

Přitom musí být dodržen popsany postup k odstavení stroje z provozu.

Nepřípustné způsoby provozu

POZOR



Provozní bezpečnost čerpacího soustrojí je zajištěna jen při použití k účelu dle bodu 1.2 tohoto NOP. Mezní hodnoty uvedené v NOP nesmí být v žádném případě překročeny.

3 TECHNICKÁ DATA

Pracovní rozsah průtoku Q a dopravní výšky H čerpadel 32-CVX

Q [l.s ⁻¹]	NPSHR [m]	H [P]	Počet stupňů					
			1	2	3	4	5	6
1,13	2,8	m kW	12 0,275	24 0,55	35 0,83	47 1,10	59 1,38	71 1,65
1,75	1,8	m kW	10 0,33	20 0,66	31 0,99	41 1,32	51 1,65	61 1,98
2,30	2,0	m kW	8 0,375	16 0,75	24 1,13	32 1,50	40 1,88	48 2,25
Hmotnost	m	kg	13,50	15,40	17,20	19,10	20,90	22,70
M. setr.	l _x	kg.m ⁻²	0,0006	0,0008	0,0013	0,0016	0,0021	0,0025

Q [l.s ⁻¹]	NPSHR [m]	H [P]	Počet stupňů					
			7	8	9	10	11	12
1,13	2,8	m kW	83 1,93	95 2,20	106 2,48	118 2,75	130 3,00	142 3,30
1,75	1,8	m kW	71 2,31	82 2,64	92 2,97	102 3,30	112 3,63	122 3,96
2,3	2,0	m kW	56 2,63	64 3,00	72 3,38	80 3,75	87 4,13	95 4,50
Hmotnost	m	kg	24,6	26,4	28,3	30,1	32,0	33,8
M.setr.	l _x	kg.m ⁻²	0,0029	0,0032	0,0036	0,0040	0,0044	0,0048

Maximální přetlak v sání může být 0,4 MPa (4 bar), přičemž maximální dopravní výška nesmí překročit hodnotu 1,6 MPa (16 bar).

Parametry platí pro vodu $\rho=1000 \text{ kg.m}^{-3}$, 20°C při otáčkách 2900 ot/min.

Ekvivalentní hladina akustického tlaku A ve vzdálenosti 1m od povrchu čerpacího soustrojí při použití váhového filtru A nepřesahuje hodnotu $L_{pA} = 70 \text{ dB}$.

Parametry hluku byly získány dle normy ČSN EN 12639.

4 MONTÁŽ



4.1 USAZENÍ SOUSTROJÍ, SEŘÍZENÍ SPOJKY

Čerpací soustrojí se obvykle dodává na základové desce plechové nebo litinové. Umísťuje se nejčastěji na betonový základ, zhotovený dle rozměrového náčrtku nebo základové desky.

Čerpací soustrojí s litinovou základovou deskou se upevňuje šrouby do zdíva. Při montáži se postupuje tak, že se nejprve (při zvednutí zákl. desce) nasunou šrouby do příslušných děr základové desky, opatří se podložkami a předběžně se upevní maticemi.

Pak se usadí základová deska na příslušné místo základu tak, aby mezi základem a základovou deskou vznikla mezera asi 25 až 30 mm. Základová deska se přitom podloží ocelovými podložkami a jimi pak vyrovná pomocí vodní váhy tak, aby podélná a příčná osa soustrojí byla vodorovná.

Přitom se zároveň vyrovnáním spojky dosáhne souososti čerpadla a motoru. Po vyrovnání soustrojí se základová deska ohradí dřevěným rámem a zalije se včetně děr se základovými šrouby řídkým betonem do výše 25 ÷ 30 mm dle velikosti desky.

Po zatvrdnutí betonu, asi za 2 až 3 dny, se matice základových šroubů dotáhnou a znovu se zkontroluje vyrovnání spojky. Případné odchylky se vyrovnají podložením patek strojů.

Čerpací soustrojí s plechovou zákl. deskou se neupevňuje šrouby, pouze se zalije betonem do poloviny výšky plechové desky.

Při usazování soustrojí na základ je nutno věnovat pozornost přesnému vyrovnání čerpadla a hnacího motoru. I když je soustrojí dodáno na společné základové desce, může být souosost porušena při dopravě nebo postavením na nerovný základ.

Kontrola souososti se provádí nožovým pravítkem, které se přiloží na obvod spojky v několika místech. Pravítko musí na obě poloviny spojky dobře přiléhat.

**Velikost vůle mezi půlspojkami je v rozmezí 0,5 ÷ 1 mm u LKR 60 a
1 ÷ 1,5 mm u LKR 75**

4.2 DISPOZICE POTRUBÍ A JEHO MONTÁŽ



Dříve než dojde k připojení potrubí k čerpadlu, musí být čerpací soustrojí řádně usazeno, vyrovnáno a upevněno. Výtlačné a zejména sací potrubí musí být před vlastní montáží důkladně vyčištěno, aby případné

nečistoty nezpůsobily poruchy funkce čerpadla anebo jiných důležitých částí čerpacího systému.

K čerpadlu je nutno potrubí připojit tak, aby v žádném případě nedošlo k zatížení přírub čerpadla vahou potrubí, nebo pnutím způsobeným utažením přírubových spojů či tepelnou dilatací potrubí. Před spuštěním je nutno přezkoušet pootáčením rotoru čerpadla rukou, zda nedošlo ke zkřížení čerpadla a zároveň zkontrolovat souosost čerpadla.

Důležitou podmínkou správné funkce čerpadla je správné provedení sacího řádu, tvořeného vlastním sacím potrubím, tvarovkami a armaturami. Sací řád má být především těsný, protože přisávání i poměrně malého množství vzduchu může způsobit selhání odstředivého čerpadla.

Po montáži je vhodné vyzkoušet těsnost sacího potrubí přiměřeným zkušebním tlakem. Světlost potrubí volte tak, aby rychlost v sacím potrubí byla v rozmezí $0,3 \div 1 \text{ m}\cdot\text{s}^{-1}$ a rychlost ve výtlačném potrubí $0,6 \div 2 \text{ m}\cdot\text{s}^{-1}$. Sací potrubí volit vždy minimálně o stejné světlosti, jako je připojovací rozměr sací příruby. Sací řád má být co nejkratší, bez zbytečných ohybů, kolen a armatur, aby nebyla snižovaná dovolená geodetická výška čerpadla na sací straně zbytečnými hydraulickými ztrátami. Sací potrubí má být položeno se stálým stoupáním potrubí k čerpadlu [1:50 až 100], obr. 6, aby se vzduch, vylučující se v sacím řádu, v potrubí nezdržoval a nevytvářel v něm vzdušné kouty ohrožující bezpečnost provozu čerpadla. Ze stejného důvodu nesmí být v sacím řádu nepřipustné zlomy a sací přechod montovaný nejčastěji bezprostředně na čerpadlo musí být excentrický a musí být správně zamontován.

Na spodním konci sacího potrubí je nutno umístit sací koš se zpětnou klapkou, sloužící k zachycení hrubších nečistot. Jeho zpětná klapka slouží k zadržení vody v zavodněném čerpadle. Celková plocha otvorů v sítu sacího nebo vpustného koše musí odpovídat nejméně průřezu sacího potrubí. Sací koše musí být umístěny nejméně $0,3 \div 0,5 \text{ m}$ pod hladinou v sací nádrži, aby nedošlo při tvořících se vírech kolem sacího koše k vnikání vzduchu do sacího řádu a také nejméně $0,3 \div 0,5 \text{ m}$ nad dnem sací nádrže a nejméně $0,15 \div 0,3 \text{ m}$ od bočních stěn sací nádrže, aby nedošlo ke zviřování usazenin v nádrži a jejich nasávání do čerpadla. Šoupátka v sacím potrubí nemohou být užívána k regulaci průtoku škrcením.

Rovněž výtlačné potrubí má být pokud možno přímé, bez zbytečných oblouků a kolen. Bezprostředně za čerpadlem bývá umístěna zpětná klapka, která chrání čerpadlo a sací potrubí, umožňuje odlehčení čerpadla a sacího potrubí v klidu čerpadla a popř. pomocí zvláštního zabudovaného obtoku také zavodnění sacího potrubí z potrubí výtlačného.

Za zpětnou klapkou bývá zabudováno šoupátko sloužící k regulaci průtoku čerpadla škrcením a případně také k úplnému uzavření potrubí.

Pozor: Před připojením potrubí odstranit zaslepovací plechy popř. zátky ze sacího a výtlačného hrdla.

4.3 ELEKTRICKÁ INSTALACE

POZOR



Upozornění

- Připojení smí provádět výhradně odborný závod nebo oprávněný pracovník s elektrotechnickou kvalifikací.
- je třeba dbát na to, aby elektrické údaje na údajovém štítku elektromotoru souhlasily s hodnotami napájecí sítě.
- motory musí být chráněny motorovým jističem. Hodnotu nastavení volit dle údaje proudu na údajovém štítku elektromotoru.
- elektromotor zapojit dle schematu ve svorkovnici

5 OBSLUHA A UDRŽOVÁNÍ

5.1 PŘÍPRAVA ČERPADLA K UVEDENÍ DO

PROVOZU

POZOR



Při přípravě čerpadla k prvnímu spuštění anebo ke spuštění po dlouhodobé přestávce je nutno:

- Odkonzervování
Čerpadla jsou konzervována zdravotně nezávadnými, ekologicky odbouratelnými konzervačními prostředky na bázi bílého medicínálního oleje. V těch případech, kdy by znečištění kapaliny bezprostředně po spuštění nepřípustně zhoršilo kvalitu čerpané kapaliny, je třeba čerpadlo před spuštěním propláchnout horkou vodou.
- Zkontrolovat a případně znovu upravit souosost čerpacího soustrojí.
- Zkontrolovat stav mazání ložisek.
- Zkontrolovat založení ucpávkového těsnění u provedení s provazcovou ucpávkou.
- Zkontrolovat odpor při otáčení rotoru.
Odejmeme kryt spojky a zkusíme, zda je možno rotorem čerpadla ručně lehce protočit a přesvědčíme se tak, že čerpadlo není zkříženo ani zarezavělé.
- Zavodnit a odvzdušnit čerpadlo
Důležitou částí přípravy čerpadla ke spuštění je jeho dokonalé zavodnění a odvzdušnění, protože při běhu na sucho by se čerpadlo

poškodilo a proto nemůže být ani krátkou chvílí spuštěno bez naplnění čerpanou kapalinou. Čerpadla osazená v systému se sací košem se zavodňují tak, že se otevře jejich odvzdušňovací zátka na sacím tělese, do otvoru se vloží nálevka umožňující plnění čerpadla i sacího řádu čerpanou kapalinou a současně i odchod vzduchu, který je nalévanou kapalinou ze sacího řádu vytlačován. V poslední fázi plnění, kdy kapalina zaplňuje již samotné čerpadlo, se otáčí ručně rotorem čerpadla, což umožňuje dobré zaplnění kapalinou.

Čerpadla zabudovaná v čerpacím systému s nátokem se zavodňují ze sací nádrže otevřením příslušného šoupátka v sacím řádu čerpadla. Pro odvzdušnění je zase otevřen odvzdušňovací otvor v sacím tělese čerpadla.

Je-li čerpadlo zabudováno v systému s evakuací sacího řádu, je k odvzdušňovacímu otvoru v sacím tělese připojeno evakuačním potrubím. Pak stačí otevřít ventil na evakuačním potrubí a uvést případně zařízení v činnost a vyčkat, až čerpaná kapalina sama čerpadlo zaplní.

- Zkontrolovat pohon čerpadla.
- Zkontrolovat směr točení.

Správný směr otáčení hnacího elektromotoru se ověří krátkým zapnutím elektromotoru. Při doběhu elektromotoru se zkontroluje, zda se směr otáčení elektromotoru shoduje se směrovým štítkem čerpadla.

Při kontrole správnosti směru otáčení spalovacího motoru postačí zkontrolovat, zda se směrové štítky na motoru i čerpadla shodují.

- Zavřít šoupátko ve výtlačném řádu čerpadla.

5.2 UVEDENÍ ČERPADLA DO PROVOZU



Po předcházející přípravě čerpadla k uvedení do chodu, spustit hnací motor čerpadla při uzavřeném šoupátku. Po najetí na plné otáčky otevřít pozvolna šoupátko na výtlačku tak, aby bylo dosaženo správných provozních parametrů.

Při spuštění čerpadla a ovšem i jeho provozu je nepřipustné, aby čerpadlo běhalo delší dobu se zcela uzavřeným šoupátkem ve výtlačku čerpadla. V tomto případě se totiž veškerá energie dodána motorem mění v čerpadle na teplo, stoupá teplota kapaliny uzavřené v čerpadle a je nebezpečí zadření čerpadla.

5.3 OBSLUHA ČERPADLA ZA PROVOZU POZOR

5.3.1...PROVEDENÍ S PROVAZCOVOU UCPÁVKOU

Při práci čerpadla je nutno zaměřit pozornost obsluhy především na kontrolu ucpávek.

Při záběhu ucpávky, tj. asi 1/2 hod., má ucpávka silně odkapávat (asi 50 ÷ 100 kapek/min).

Po záběhu se dotáhne víko (12) tak, aby únik kapaliny klesl na přiměřenou hodnotu (asi 5 ÷ 10 kapek/min). Dotahování víka musí být stejnoměrné a pozvolné, aby se stlačení přeneslo na všechna ucpávková těsnění.

Kontrola ucpávky se omezí na kontrolu průtoku ucpávkou a případné dotažení. Nelze-li dotažením víka ucpávku dostatečně utěsnit, jsou ucpávková těsnění v ucpávce opotřebená a je nutno je všechny vyměnit. Neprotéká-li ucpávkou kapalina anebo ucpávka nadměrně hřeje, je nutno ucpávku nejprve povolit a pak pozvolna a stejnoměrně dotáhnout. Není-li tím závada odstraněna, je třeba rovněž vyměnit těsnící kroužky v ucpávce.

Staré těsnění se nikdy nedoplňuje, poněvadž je tvrdé a vydírá hřídel. Nové těsnění musí být čisté, prosté kovových třísek a špíny. Těsnící provazec nakrájejte ostrým nožem, aby se konce neroztřepily. Těsnění uřežte na takovou délku, aby při natočení na hřídeli se vytvořil kroužek, kde se řezné plochy dotýkají. Řezy proveďte rovné, nikoliv šikmé. Vložení ucpávkových provazců proveďte podle obr. 9.

5.3.2...PROVEDENÍ S MECHANICKOU UCPÁVKOU

Čerpadla jsou vybavena mechanickými ucpávkami, které pracují bez průsaku čerpané kapaliny. Mírné ukápnutí (max. 10 kapek za min) při záběhu nebo větším opotřebením ucpávky není na závadu.

5.4 MAZÁNÍ LOŽISEK

POZOR

Valivá ložiska čerpadel se mažou zpravidla tukem UNIREX N2, je však také možno použít tuk LGHQ 3. Množství maziva má být takové, aby byl ložiskový prostor vyplněn jen do poloviny. Příliš velké množství tuku v ložiskovém prostoru vede k zbytečnému zvyšování teploty v ložisku a případnému znehodnocování maziva. Nová čerpadla jsou opatřena tukovou náplní ložiskových prostorů již u výrobce. Valivé ložisko se domazává tak, že se ložiskový prostor otevře odejmutím víka ložiska, z povrchu ložiska a ložiskového prostoru se odstraní opotřebený tuk a pak se ložiskový prostor naplní novou náplní mazacího tuku a znovu uzavře víčkem. Při výměně tuku je potřeba nejprve dokonale odstranit starý mazací tuk např. odmašťovačem TIX RT 30 nebo TIX CLEANER

TF 58 a profouknout vzduchem, aby se nová náplň neznehodnotila zbytky starého tuku a pak teprve naplnit novým tukem. Při vymývání ložiska a ložiskového prostoru je nejlépe ložiska z ložiskového prostoru demontovat.

5.5 ZASTAVENÍ ČERPADLA



Při zastavení čerpadla se postupuje obvykle takto:

- Šoupátko na výtlačné straně čerpadla se pomalu uzavře.
- Vypne se hnací motor.
- Kontroluje se doběh rotoru čerpadla. Při správné funkci čerpadla dobíhá rotor nerušeně a stejnoměrně. Náhlé zastavení nebo trhavý běh rotoru ukazují na zadírání čerpadla.
- Uzavře se šoupátko v sacím řadu, je-li tam osazeno.

5.6 Odstavení čerpadla z provozu



Rozsah prací spojených s odstavením čerpadla z provozu závisí na délce odstavení a na prostředí, ve kterém čerpadlo pracuje. Při odstavení na delší dobu je zpravidla nutno:

- Odvodnit čerpadlo a potrubí, jsou-li umístěny v prostoru, kde teplota může klesnout pod bod tuhnutí čerpané kapaliny.
- Vyjmout ucpávkové těsnivo z ucpávek, bylo-li čerpadlo odvodněno.
- Občas zkontrolovat pootáčením rukou, zda čerpadlo nezrezavělo.
- Nakonzervovat čerpadlo a případně odmontovat a uložit do skladu, je-li doba odstavení dlouhá.

5.7 DEMONTÁŽ ČERPADLA



Demontáž čerpadla je možno zahájit po odpojení všech potrubí s čerpadlem spojených. Dále je nutno odšroubovat upínací šrouby v patkách sacího a výtlačného tělesa. Demontáž se provádí na stole nebo vhodné odkládací ploše.

5.7.1...PROVEDENÍ S PROVAZCOVOU UCPÁVKOU

Před vlastní demontáží čerpadla demontujeme potrubí (43). Po odšroubování čtyř šroubů (32) stáhneme těleso ložiska (17) s ložiskem (41). Po té odšroubojeme čtyři stahovací šrouby (20), stáhneme sací těleso (1) a odstříkovací kroužek (26) z hřídele (21). Uvolníme matici (29) z hřídele a dále sundáme pouzdro hřídele (10), kroužek (25), pouzdro ucpávky (7), oběžné kol (6) a pero ob. kola (23).

Dále stáhneme rozvaděč (5) s převaděčem (4) a podle stupňů další kola až k výtlačnému tělesu (2). Při demontáži je nutné dbát, aby se neporušilo těsnění (37) při sundání jednotlivých článků (rozvaděče a převaděče).

Uvolníme čtyři šrouby (32) a z hřídele sundáme výtlačné těleso (2). Těleso ložiska (16) na výtlačné straně demontujeme až po sejmutí pojistného kroužku (31), víčka (24) a pojistného kroužku (30).

5.7.2...PROVEDENÍ S MECHANICKOU UCPÁVKOU

Před vlastní demontáží čerpadla demontujeme potrubí (43). Po odšroubování čtyř šroubů (32) stáhneme těleso ložiska (17) s ložiskem (41). Dále vyšroubujeme dvě matice (9), sundáme přírubu (71) a ze sacího tělesa vysuneme vložku (73) se sedlem mechanické ucpávky. Po té odšroubujeme čtyři stahovací šrouby (20), stáhneme sací těleso (1), vyšroubujeme šroub (75) a z hřídele (21) sundáme opěrné pouzdro (76). Uvolníme matici (29) z hřídele a dále sundáme oběžné kolo (6) a pero ob. kola (23).

Dále stáhneme rozvaděč (5) s převaděčem (4) a podle stupňů další kola, pera, rozvaděče a převaděče až k výtlačnému tělesu (2). Při demontáži je nutné dbát, aby se neporušilo těsnění (37) při sundání jednotlivých článků (rozvaděče a převaděče). Vyšroubujeme dvě matice (9), vysuneme přírubu (80) a vložku (79) se sedlem mechanické ucpávky (77).

Uvolníme čtyři šrouby (32) a z hřídele sundáme výtlačné těleso (2). Těleso ložiska (16) na výtlačné straně demontujeme až po sejmutí pojistného kroužku (31), víčka (24) a pojistného kroužku (30).

5.8 MONTÁŽ ČERPADLA



Před montáží se provede kontrola jednotlivých dílů čerpadla a rozhodne se o jejích dalším použití, opravě, popř. výměně za nové. Při montáži se postupuje opačným způsobem jak při demontáži.

Úplná demontáž a zpětná montáž čerpadla při případných opravách čerpadla se musí uskutečnit podle technologických postupů výrobce čerpadla a je proto nutné svěřit ji odbornému závod. V provozních podmínkách se předpokládá pouze dílčí demontáž a montáž vybraných uzlů čerpadla. Během záruční doby jsou však jakékoli demontážní nebo montážní zásahy nebo úpravy čerpadel zakázány a měly by za následek ztrátu nároku ze záruky.

6 ZÁVADY, JEJICH PŘÍČINY A ODSTRANĚNÍ

POZOR



Závada	Příčina	Odstranění
Množství dopravené vody se zmenšuje.	Sací potrubí je netěsné, čerpadlo přísává mnoho vzduchu.	Prohlédnout a spoje lépe utěsnit.
	Odčerpáním vody ze studny se zvyšuje sací výška.	Zvyšováním sací výšky se zmenšuje průtok vody.
Čerpadlo nemá dostatečnou dopravní výšku.	Malý počet otáček.	Zkontrolovat, musí souhlasit s údajem na štítku.
	Voda obsahuje vzduch nebo jiný plyn.	Zmenšit sací výšku, příp. ochladit tekutinu.
Čerpadlo přetěžuje elektromotor.	Vysoký počet otáček.	Zkontrolovat, musí souhlasit s údajem na štítku.
	Hustota tekutiny je větší, než bylo předpokládáno.	Nutno užít silnější motor.
	Rotující části se zadírají.	Prohlédnout, čerpadlo nutno dát opravit odborníkovi.
	Ucpávky příliš přitaženy.	Povolit ucpávku.
	Zkřížení os čerpadla a motoru.	Vyrovnat soustrojí.
Čerpadlo běží hlučně.	Ložiska jsou vydřena nebo jinak poškozena.	Je-li čerpadlo v klidu, možno otáčením hřídele rukou rozpoznat příčinu. Ložisko vyměnit.
	Připevňovací šrouby čerpadla nebo motoru jsou povoleny.	Šrouby přitáhnout.
	Čerpadlo zkříženo.	Překontrolovat spojku a zjistit, zda potrubí nevisí na čerpadle.
Ucpávka čerpadla nadměrně propouští.	Ucpávka uvolněna.	Přitáhnout ucpávku mírně a stejnoměrně.
	Těsnění ucpávky opotřebováno.	Těsnění nahradit novým. Malé odkapávání vody je nutné.
	Mechanická ucpávka je již opotřebována.	Provést výměnu mechanické ucpávky.
Čerpadlo se při spouštění netočí.	Přerušen proud nebo jiná elektrická závada.	Odstraní elektrotechnik.
	Vnitřní části čerpadla jsou zarezivělé a čerpadlo "lepí".	Protáčet rukou až se uvolní.
	Nelze-li otáčet čerpadlem v klidu rukou, je závada v čerpadle.	Čerpadlo nutno dát opravit odborníkovi.
	Rotující části jsou zadřeny nebo jinak poškozeny.	Čerpadlo nutno dát opravit odborníkovi.
	Ztuhlá nebo zmrzlá tekutina v čerpadle.	Rozehrát čerpadlo před spuštěním.

7 DODATEK

7.1 ZÁRUKA

Záruční doba a jejich podmínky jsou uvedeny v záručním listě. MPP pro elektromotory se nedodávají. Schéma zapojení je uvedeno na spodní straně víka svorkovnice.

7.2 USKLADNĚNÍ A OCHRANA ČERPADLA

Čerpadlo je po odzkoušení ve výrobním závodě konzervováno proti korozi. Trvá-li uskladnění čerpadla déle jak 6 měsíců, je nutno překontrolovat stav konzervace a snadnost otáčení rotoru. Výrobce neručí za škody, způsobení špatnou a neodbornou obsluhou, neznalostí nebo zanedbáním těchto NOP.

Instrukce k nakládání s odpadem

Druh odpadu	Dle kat. čísla	Nezávadný, bezpečný způsob likvidace
Dřevěný obal, lepenkový obal - kartonáž	150 103 O	Vratný obal – vrátit výrobci. Recyklovaný – sběr, odprodej. Spalitelný – likvidovat ve spalovně odpadů
Plasové obaly – fólie, igelitové sáčky, plasty	150 102 O (dle ČSN 77 0052 jsou fólie značeny trojúhelníkem s platností vyhlášky)	Recyklace – uložit do příslušně označených kontejnerů, odevzdat u firem zabývajících se recyklací.
Nepískovaná lepenka, papír voskovaný – gačový papír	200 101 O	Spalitelný odpad v kotelnách s nízkotepelem režimem, popř. ve spalovně odpadů.
Celé čerpadlo, stroj. výrobek, vyřazené stroj. zařízení – bez zbytků oleje	160 214 O	Vrátit k recyklaci na náhradní díly, odevzdat do kovošrotu.
Pryž, gumové hadice – komunální odpad	191 204 O 200 301 O	Spalitelné ve spalovně, lze likvidovat uložením na povolenou skládku
Ucpávkové těsnění – provazcové, ochranné textilie znečištěné používaným médiem, olejem apod.	150 202 N	Likvidovat ve spalovně nebezpečných odpadů
Konzervační, převodový olej	130 205 N	Odevzdat u firem zabývajících se recyklací znečištěných olejů, spalitelný – spálit ve spalovně nebezpečných odpadů.
O - znamená odpad obyčejný N - znamená odpad nebezpečný		

7.3 SEZNAM SOUČÁSTÍ PRO OBJEDNÁNÍ N.D.

Poř. číslo	Název součástí	Počet ks
1	Vložka	1
2	Pouzdro ucpávky (u provedení s provazcovou ucpávkou)	2
3	Rozvaděč	n
4	Převaděč	n-1
5	Oběžné kolo	n
6	Těsnění článku	2n
7	Matice M16x1,5	1
8	Ucpávkové těsnění 6x6-94 (u provedení provazcovou ucpávkou)	40

Při objednávce náhradních dílů udejte vždy výrobní číslo čerpadla, popř. opis štítku čerpadla.

7.4 SEZNAM OBRAZOVÝCH PŘÍLOH

- sestavný výkres
- rozměrový náčrtek
- obr. 1-9

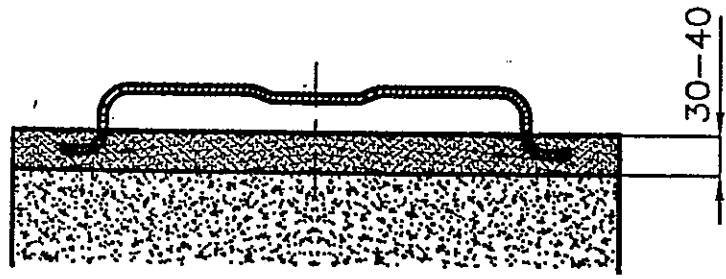

obr.1

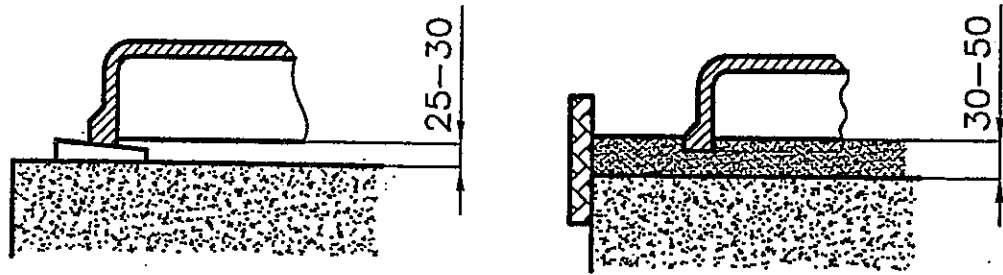

obr.2

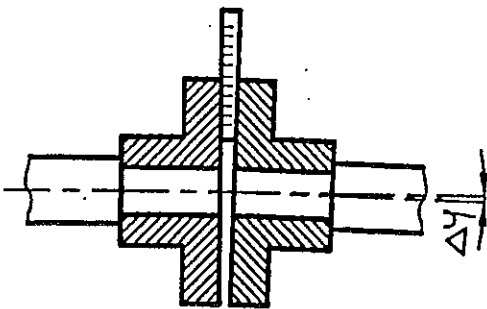

obr.4

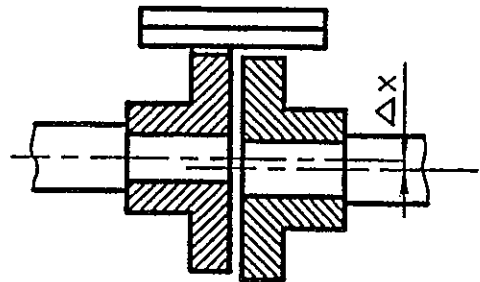

obr.5

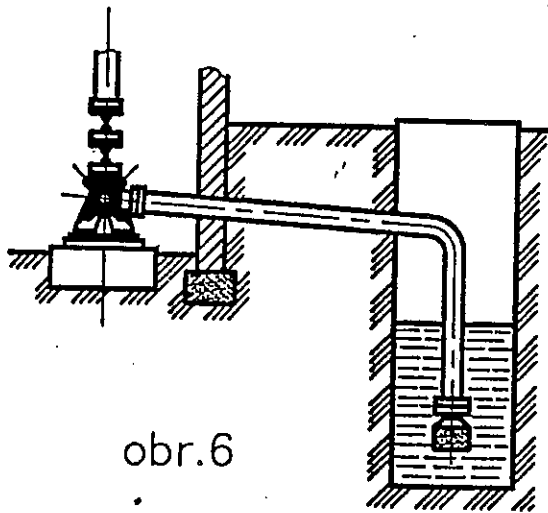

obr.6

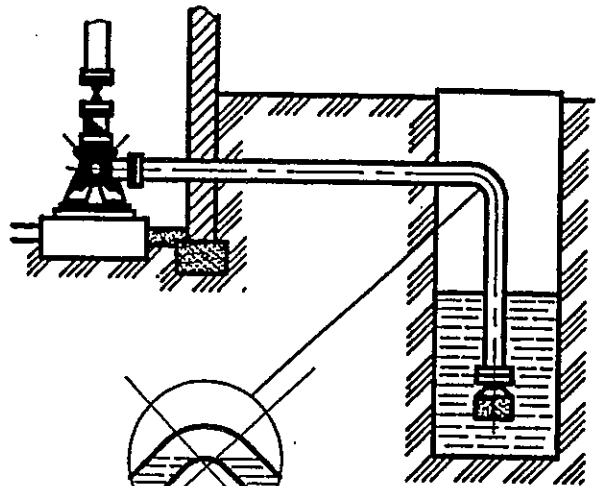

obr.7

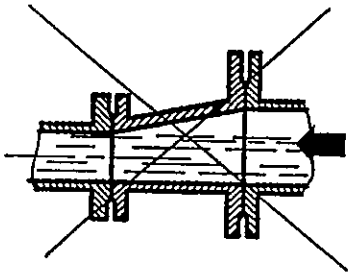
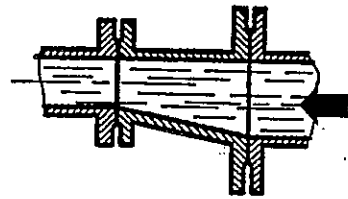

obr.8

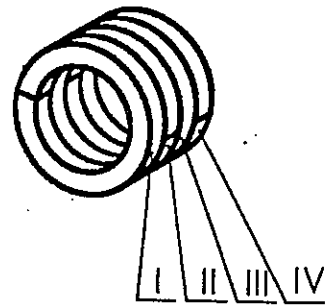

obr.9



32-CVX

A

Odstředivá, radiální, článeková, horizontální čerpadla

Sestava s měkkou ucpávkou

Protiprůrby včetně těsnění a spojovacího materiálu se dodávají jen na objednávku jako zvláštní příslušenství.

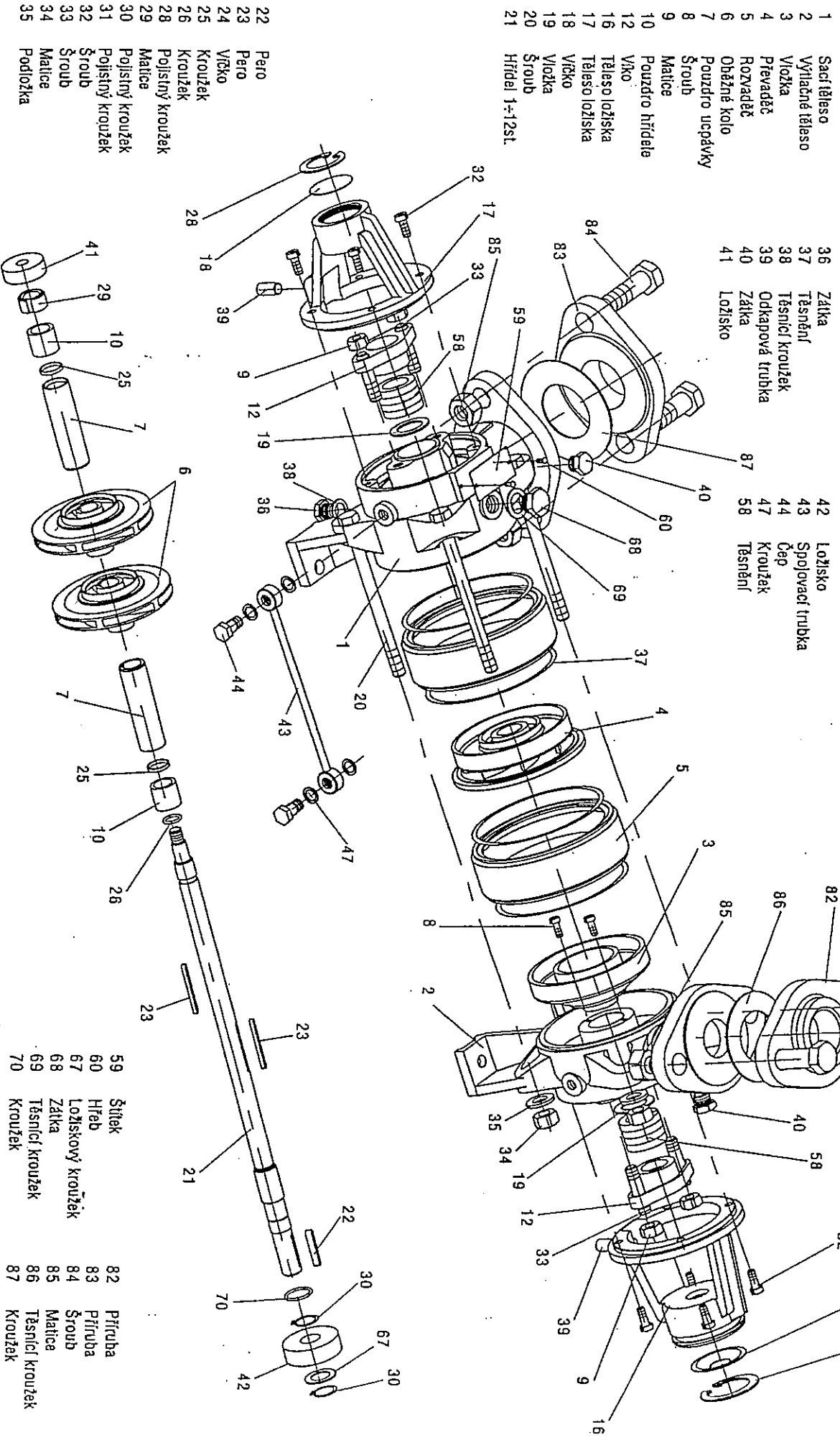



32-CVX

B

Odstředivá, radiální, članková, horizontální čerpadla

Sestava s mechanickou ucpávkou

Protipříruby včetně těsnění a spojovacího materiálu se dodávají jen na objednávku jako zvláštní příslušenství.

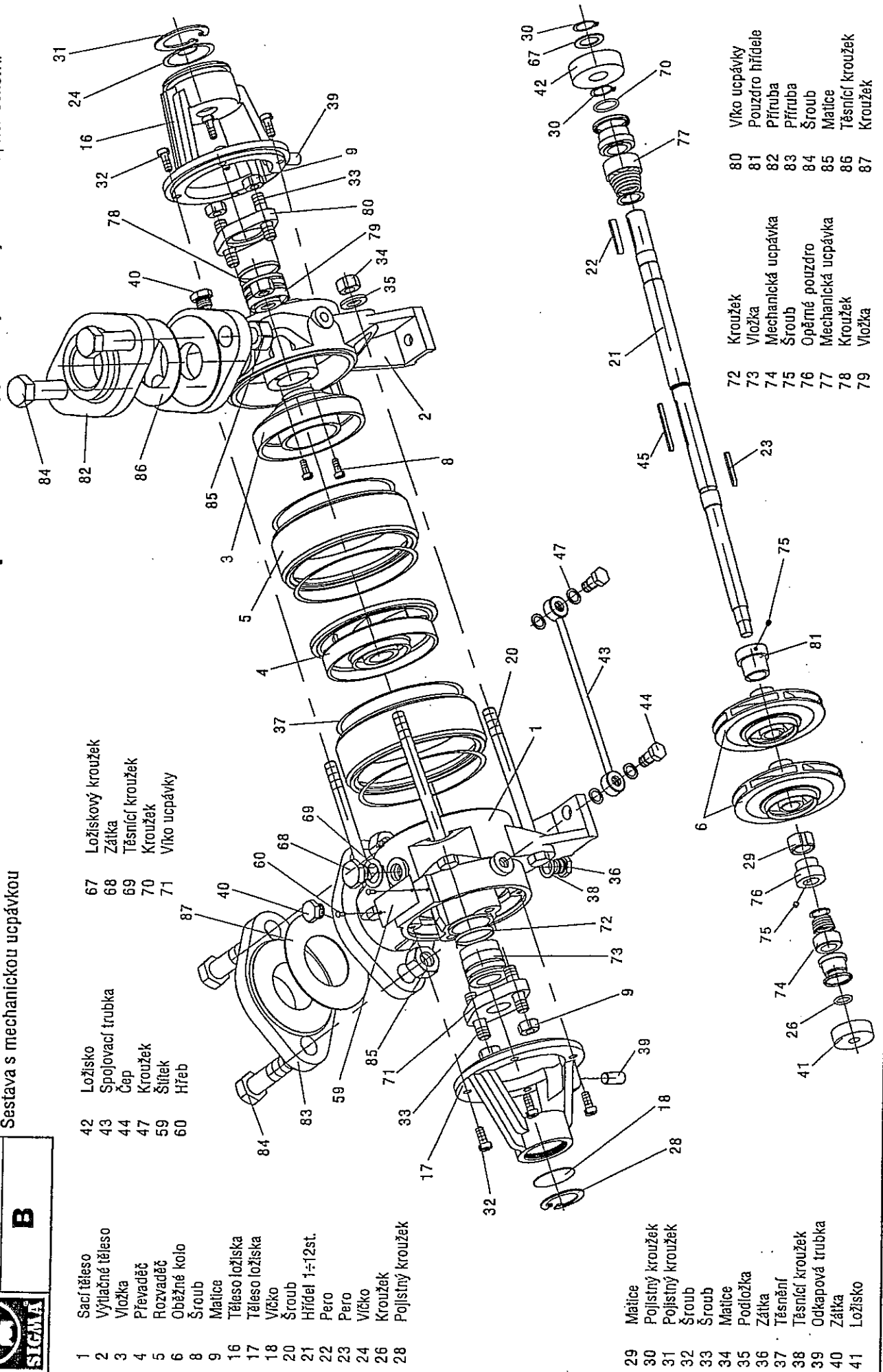

- 1 Sací těleso
- 2 Výtláčné těleso
- 3 Vložka
- 4 Převaděč
- 5 Rozvaděč
- 6 Oběžné kolo
- 8 Šroub
- 9 Matice
- 16 Těleso ložiska
- 17 Těleso ložiska
- 18 Víčko
- 20 Šroub
- 21 Hřídel 1=12st.
- 22 Pero
- 23 Pero
- 24 Víčko
- 26 Kroužek
- 28 Pojistný kroužek

- 67 Ložiskový kroužek
- 68 Zátka
- 69 Těsnící kroužek
- 70 Kroužek
- 71 Víčko ucpávky

- 42 Ložisko
- 43 Spojovací trubka
- 44 Čep
- 47 Kroužek
- 59 Šířtek
- 60 Hřeb

- 29 Matice
- 30 Pojistný kroužek
- 31 Pojistný kroužek
- 32 Šroub
- 33 Šroub
- 34 Matice
- 35 Podložka
- 36 Zátka
- 37 Těsnění
- 38 Těsnící kroužek
- 39 Odkapová trubka
- 40 Zátka
- 41 Ložisko

- 72 Kroužek
- 73 Vložka
- 74 Mechanická ucpávka
- 75 Šroub
- 76 Opěrné pouzdro
- 77 Mechanická ucpávka
- 78 Kroužek
- 79 Vložka

- 80 Víko ucpávky
- 81 Pouzdro hřídele
- 82 Příruba
- 83 Příruba
- 84 Šroub
- 85 Matice
- 86 Těsnící kroužek
- 87 Kroužek

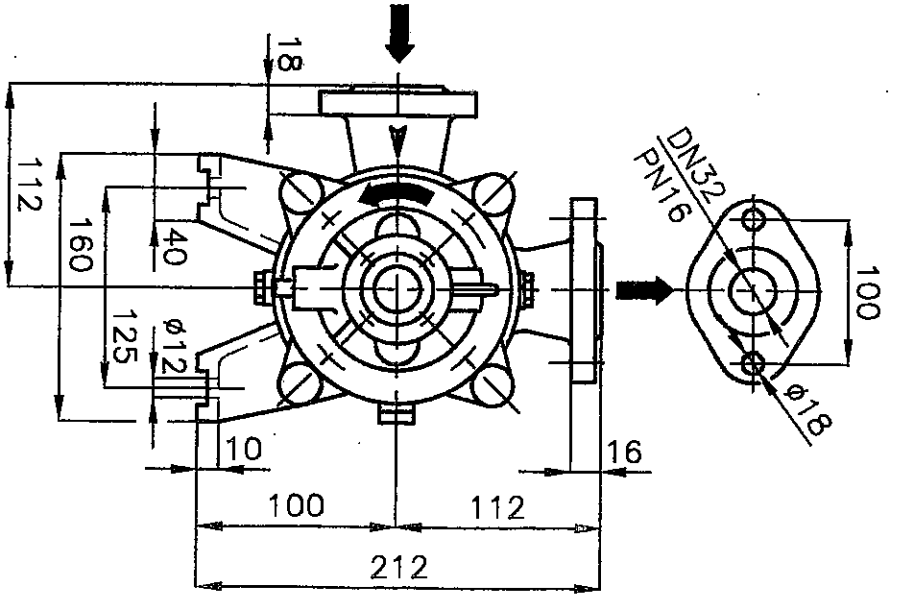
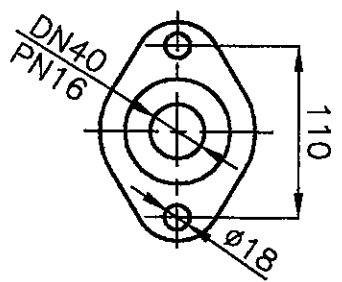
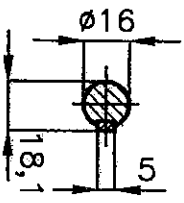
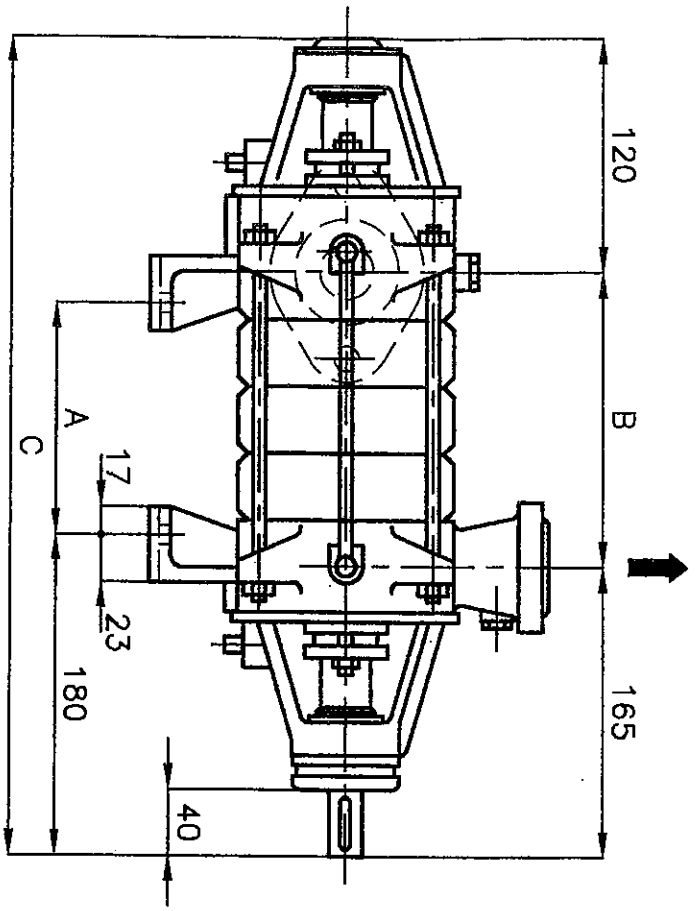

ČERPADLO	A	B	C	HMOTNOST[kg]	ČERPADLO	A	B	C	HMOTNOST[kg]
32-CVX-100-6-1	60	90	375	13,5	32-CVX-100-6-7	300	330	615	24,6
32-CVX-100-6-2	100	130	415	15,4	32-CVX-100-6-8	340	370	655	26,4
32-CVX-100-6-3	140	170	455	17,2	32-CVX-100-6-9	380	410	695	28,3
32-CVX-100-6-4	180	210	495	19,1	32-CVX-100-6-10	420	450	735	30,1
32-CVX-100-6-5	220	250	535	20,9	32-CVX-100-6-11	460	490	775	32
32-CVX-100-6-6	260	290	575	22,7	32-CVX-100-6-12	500	530	815	33,8



SIGMA
PUMPY HRANICE

ES PROHLÁŠENÍ O SHODĚ

číslo: **02/2010**

Výrobce: **SIGMA PUMPY HRANICE, s.r.o.**
Tovární č.p. 605, 753 01 Hranice I - Město
IČ: 64610560; OR: Krajský soud v Ostravě, C 13882

jež je současně držitelem technické dokumentace, prohlašuje, přijímající plnou odpovědnost, že výrobek:

Čerpadlo - čerpací soustrojí odstředivé, článkové, horizontální

(název, typ nebo model)

32, 40, 50, 65 – CVX

na něž se vztahuje toto prohlášení, splňuje, dle zákona č. 22/1997 Sb., v platném znění, o technických požadavcích na výrobky, všechna příslušná ustanovení nařízení vlády a směrnic Evropského společenství.

Výrobek je za stanovených podmínek instalace a používání, uvedených v návodě k obsluze a montážních předpisech, bezpečný.

Toto prohlášení se nevztahuje na čerpadla určená do prostředí s nebezpečím výbuchu.

Použití výrobku:

Čerpadlo – čerpací soustrojí je určeno k dopravě čisté a užitkové vody do teploty až do 130°C v rozmezí pH 6 + 11. Může čerpat i kapaliny mírně znečištěné s obsahem nejvýše 1% objemového množství nevydírajících, jemných, mechanických přímísenin s velikostí zrna do 0,5 mm. Čerpadlo s mechanickou ucpávkou lze použít i pro chemické kapaliny, pokud má materiál čerpadla dostatečnou odolnost proti chemickým účinkům čerpané kapaliny. Čerpadlo není určeno pro čerpání agresivních látek.

Technické předpisy použité pro posouzení shody výrobku:

Nařízení vlády č. 176/2008 Sb. v platném znění o technických požadavcích na strojní zařízení (Směrnice 2006/42/ES)

Nařízení vlády č. 17/2003 Sb. v platném znění, kterým se stanoví technické požadavky na elektrická zařízení nízkého napětí (Směrnice 2006/95/ES)

Nařízení vlády č. 616/2006 Sb., kterým se stanoví technické požadavky na výrobky z hlediska jejich elektromagnetické kompatibility (Směrnice 2004/108/ES)

Normy použité pro posouzení shody výrobku:

ČSN EN ISO 12100-2:2004, ČSN EN 809:1999

ČSN EN 60204-1:2007

Posouzení shody bylo provedeno podle postupu a), dle § 12 odst. 3 zákona č.22/1997 Sb. v platném znění.

Umístění CE na výrobek: 02

Hranice 04.01.2010



Ing. Petr Zdráhala
ved. řízení jakosti

jméno, funkce a podpis oprávněné osoby

OTŘs 97-09-01/1

SIGMA
pumpy HRANICE, s.r.o.
HRANICE

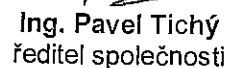
razítko

Ing. Pavel Tichý
ředitel společnosti

jméno, funkce a podpis oprávněné osoby

ZÁRUČNÍ PODMÍNKY

1. Za jakost, funkci a provedení ručí prodejce po dobu:
 - 24 měsíců ode dne prodeje spotřebiteli u spotřebních čerpadel a domácích vodárenVady vzniklé prokazatelně následkem špatného materiálu, chybné konstrukce nebo vadného provedení, odstraní v záruční době servisní opravny uvedené v tomto záručním listě.
2. Vyskytne-li se v záruční době vada výrobku, která nebyla způsobena spotřebitelem nebo osobou užívající výrobek, nebo neodvratnou událostí, bude výrobek spotřebiteli bezplatně opraven za těchto podmínek:
 - od doby prodeje do uplatnění reklamace neuplynula doba delší než je uvedeno v bodě 1.
 - Výrobek byl odborně instalován a připojen. Zvláště elektroinstalace musí být provedena ve smyslu platných norem a předpisů
 - výrobek byl použit pro účel daný návodem k obsluze
 - při montáži, provozu a obsluze byl dodržován návod k obsluze výrobce
 - výrobek nebyl násilně mechanicky poškozen
 - elektromotor je jistěn proti přetížení
3. Reklamace uplatňuje spotřebitel u prodejce nebo v garanční servisní opravně. **Při reklamaci výrobku je nutno předložit prodejní doklad, případně záruční list.**
4. Záruční opravu provede servisní opravna podle povahy buď přímo u spotřebitele nebo ve vlastních dílnách.
5. Záruční doba se prodlužuje o dobu, v níž byl výrobek v záruční opravě. Firma, u které spotřebitel uplatní reklamaci, vydá o tom příslušný doklad.
6. Záruka se nevztahuje na škody vzniklé při dopravě. Ty uplatňuje spotřebitel u dopravce.
7. Ze záruky jsou vyňaty součásti podléhající rychlému opotřebení (ucpávkový uzel, ventilový uzel a ostatní těsnivo).
8. Spotřebitel pozbývá nárok na záruku, jestliže v záruční době provedl sám, nebo dal provést třetí osobou jakoukoliv změnu nebo opravu vadného výrobku bez vědomí a souhlasu výrobce, nebo provedl-li změnu, případně jiné opravy v textu záručního listu.

UPOZORNĚNÍ

Servisní opravny a smluvní prodejci Vám poradí ve všech případech záručních a mimozáručních oprav čerpadel.

Telefonní čísla a adresy servisních středisek jsou platná ke dni 01.09.2011 a o jejich případných změnách budou smluvní prodejci průběžně informováni

SERVIS A OPRAVY	
Datum	Popis reklamované závady, servisních úkonů, razítka opravny

SEZNAM SERVISNÍCH STŘEDISEK - ČESKÁ REPUBLIKA**Obchodní a servisní střediska SIGMA PUMPY HRANICE s.r.o.**

HRANICE	753 01	Hranice I - Město	Tovární č.p. 605	581 661 647
BRNO	620 00	Brno	Kaštanova 19	545 214 783
HODONÍN	695 01	Hodonín	Velkomoravská 83	518 321 640
HAVLÍČKŮV BROD	580 01	Havlíčkův Brod	Humpolecká 215	569 420 931
LUTÍN	783 50	Lutín	Jana Sigmunda 79	585 944 086
OPAVA	746 01	Opava	Krnovská 28	553 718 472
OSTRAVA	701 00	Ostrava	Plynární 18	595 136 747
PARDUBICE	530 01	Pardubice	Štrossova 510	466 616 179
PARDUBICE	530 02	Pardubice	Palackého 248	466615837
PRAHA	140 00	Praha 4	Náměstí hrdinů 1125	261 222 301
PRAHA	170 00	Praha 7	U výstaviště 21/1286	233 310 069
PŘÍBRAM	261 01	Příbram	Plzeňská 48	318 632 704
ROŽNOV p/R.	756 61	Rožnov p. Radhoštěm	Meziříčská 1024	571 654 451
SOKOLOV	356 01	Sokolov	Nádražní 112	352 627 457
UHERSKÉ HRADIŠTĚ	686 01	Uherské Hradiště	Mariánské náměstí 74	572 553 425
ÚSTÍ NAD LABEM	400 07	Ústí nad Labem	Třebízského 1114/7	475 500 204
ZLÍN	760 01	Zlín	Sokolská 423	577 225 977

AUTORIZOVANÍ PRODEJCI SIGMA

AQUA TREND O.K.	779 00	Olomouc	Nefedínská 48	585 758 811
AQUA-THERMO	140 00	Praha 4	Bartoškova 18	241 741 200
Jiří Thurn - AKVAGAST	301 37	Plzeň	Bezručova 27	377 237 835
NEPTUN ČERPADLA	370 01	České Budějovice	Rudolfovska 113	387 319 069
ČERPADLA SLANÝ	273 08	Slaný	Pražská 1316	312 521 093
PUMPA	602 00	Brno	Stromovka 3	548 422 611
SIGNA PUMPY	500 04	Hradec Králové	Pražská 12/78	495 537 689
SKALKA JOSEF	669 02	Znojmo	Horní Česká 38	515 220 719
TARGET PUMPS	686 04	Uherské Hradiště	Cihlářská 1153	572 549 297
Vladimír Kadlec - A-T-C	280 02	Kolín	Haviřská 537	321 723 489

Pozáruční servis

ALEKO-PETR MALÝ	503 27	Hr.Králové-Podlipčany	Vlčkovice 20	495 588 230
František Doležal	609 02	Znojmo	Chvalovice 171	515 230 058
Božena Vyoralová	768 21	Vrbka	Vrbka 57	573359227
KOVOSLUŽBA	170 04	Praha 7	Dělnická 53	266 710 640
Opravy čerpadel TREJBAL	288 02	Nymburk	Kovanice 161	325 514 505
SIGSERVIS	696 81	Bzenec	Nádražní 532	518 384 603
SIGSERVIS	470 01	Česká Lípa	Dolní Libchava 10	487 871 027
SIGSERVIS	770 00	Olomouc	Hálkova 20	585 229 516
Jan Goliáš	696 81	Bzenec	Olšovská 856	518384423
SMUTNÝ vodárny-čerpadla	580 01	Havlíčkův Brod	Haviřská 619	569 424 584
ŠŤASTNÝ opravy čerpadel	318 03	Plzeň	Domažlická 194	377 386 716
ZOD DELTA	763 14	Zlín-Štípa	Štípa 305	577 914 140

Přímé zastoupení pro SLOVENSKOU REPUBLIKU

SIGMA PUMPY SK, s.r.o.	915 01	Nové Mesto n. Váhom	Trenčianska 28	032/7717900
SIGMA PUMPY SK, s.r.o.	949 05	Nitra	Novozámocká 1	037/6423709
SIGMA PUMPY SK, s.r.o.	824 01	Bratislava	Ivánska cesta 10/C	02/44880912
SIGMA PUMPY SK, s.r.o.	040 01	Košice	Južná trieda 97	055/6223415
SIGMA PUMPY SK, s.r.o.	960 01	Zvolen	Jesenského 85	045/5410781

* Změna údajů a adres servisních středisek vyhrazena!

ZÁRUČNÍ LIST

na výrobek typu výr. číslo

s elektromotorem výr. číslo

(oba údaje doplní prodejce při prodeji spotřebiteli)

Výrobce:



SIGMA PUMPY HRANICE, s.r.o.
Tovární č.p. 605
753 01 Hranice I - Město

Datum vyskladnění od výrobce:

Razítko výstupní kontroly:

Adresa prodejce:

Potvrzení o odborném zapojení elektrozařízení

Datum:

Razítko a podpis:

Razítko a podpis prodejce:

Datum prodeje spotřebiteli:

UPOZORNĚNÍ PRO SPOTŘEBITELE

Překontrolujte, zda prodejce vyplnil řádně a čitelně záruční list datem prodeje, razítkem a podpisem, jakož i typem výrobku a výrobním číslem.

Instalace čerpadla a zapojení elektromotoru doporučujeme provést odbornou firmou nebo pracovníkem s příslušnou elektrotechnickou kvalifikací.

Vyskladněno na velkoobchodní sklad: